

# DIETZ

## MODELLBAHNTECHNIK

---

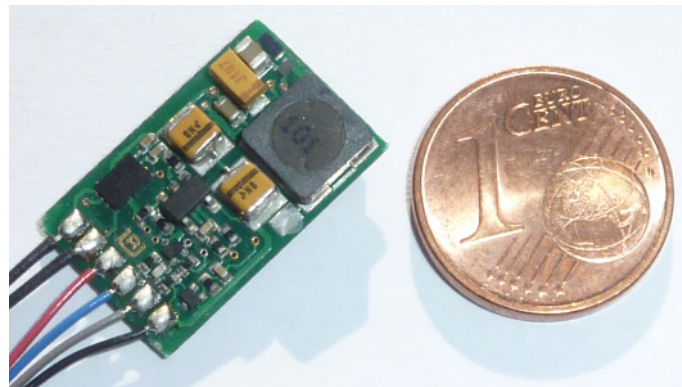

### Geräuschelektronik micro-IS4 V2

Kompakte, preiswerte Elektronikbausteine zur vorbildgerechten Wiedergabe von digital abgespeicherten Original-Geräuschen

Betriebsspannung 6 bis 24 Volt

Der Anschluss erfolgt über die SUSI-Schnittstelle

Abmessungen 19 x 12 x 3,6 mm

Geeignet für alle Spurweiten von N - II



# micro-IS4

# www.d-i-e-t-z.de

- **Sehr kompakter Aufbau** - nur 19 x 12 x 3,6 mm - *ab Spur N in Fahrzeuge einbaubar*
- **Keine Abwärme** durch modernste Digitalschaltungstechnologie
- **Sehr gute Tonqualität** durch original Lok-Aufnahmen
- Leistungsfähige **Digitalendstufe 2,2 Watt** für Lautsprecher 8 Ohm
- Großer Datenspeicher mit bis zu **320 Sekunden Sound**
- **Fahrtabhängige**, intelligente Steuerung der Abspielvorgänge
- **Servicefreundlich** durch Anschluss per Steckverbindung
- Für den Betrieb an Decodern mit **SUSI-Schnittstelle**
- **Gleichzeitige Wiedergabe** der Geräusche durch **5-Kanaltechnik**
- **Einstellung** der Lautstärken und weiterer Parameter **per CV** (auch POM)
- **Selbst bespielbar** mit komplett eigen erstellten Sounds.
- Anschluss für Sensor zur wahlweise **radsynchronen Tonwiedergabe** bei Dampfloks
- Frühere Sounds DS3 **voll kompatibel** abspielbar
- **Psychoakustische Kennlinie** der Dampflokounds bei Steuerung über Fahrstufen
- **Noise-Shaping-Technology** – weniger Rauschen und nochmals gesteigerte Klangqualität
- **Functionmapping bis F28**
- Wahlweise **automatischer Achtungspfeiff**
- **Analogbetrieb möglich** (in Verbindung mit geeignetem Decoder)
- Zufallsgeräusche auch **manuell schaltbar**
- **Ausgänge** für Feuerbüchse, Verdampfer bzw. Bremslicht und Pantoblitz
- Auf Kundenwunsch Sonderanfertigungen lieferbar
- **2 Jahre Garantie** auf Materialfehler

Alle für die Geräuschmodule der Serie micro-IS4 verwendeten Geräusche sind Originalaufnahmen der entsprechenden Vorbildfahrzeuge.

Sie hören also die Wiedergabe von absolut naturgetreuen Geräuschen,  
keine synthetisch erzeugten Sounds.

Für einen besonders originalgetreuen Klang sind **DIETZ MODELLBAHNTECHNIK** - Geräuschmodule micro-IS4 in Mehrkanaltechnik wie ein Studio-Tonbandgerät aufgebaut. Die Wiedergabe der Fahr- und Zusatzgeräusche kann dadurch gleichzeitig ohne gegenseitige Ausblendungen erfolgen. Zusatzgeräusche wie Pfeife oder Glocke können jederzeit, auch bei abgeschaltetem Stand- und Fahrgeräusch, wiedergegeben werden. Die Zusatzgeräusche können außerdem in der Tonlänge variiert werden - kurzes Einschalten ergibt z.B. einen kurzen Pfeiff, ein längerer Einschaltimpuls ergibt einen längeren Pfeifton. Die Wiedergabe der Dampflokotiv-Fahrgeräusche kann wahlweise radsynchron oder fahrstufengesteuert erfolgen.

Geräuschmodule vom Typ micro-IS4 für den Anschluss an die SUSI Schnittstelle werden am SUSI Ausgang des Decoders oder Funkempfängers nur angesteckt und sind nach Anschluss des Lautsprechers sofort betriebsbereit. Über die SUSI Schnittstelle werden sie sowohl mit Energie als auch mit den erforderlichen Daten versorgt. Alle Funktionen werden über diese Schnittstelle gesteuert. Eine zusätzliche weitere Verbindung zwischen Decoder und Soundmodul ist nicht notwendig.

Wahlweise kann bei Dampfloksounds noch ein Steuerkontakt für den Auspuffschlag angebracht werden. Wird der radsynchrone Betrieb gewünscht, so muss ein geeigneter Steuerkontakt angeschlossen werden (Sonderzubehör – liegt dem Modul nicht bei). Hierzu kann wahlweise ein Reedkontakt, ein Hallsensor (z.B. Infineon TLE 4906) oder eine geeignete Lichtschranke verwendet werden. Einen Anschlussplan hierzu finden Sie weiter unten in dieser Anleitung. Die Spannung am Ausgang Pluspol für Hallsensor beträgt 3,3 Volt. Der Ausgang ist mit 2mA belastbar.

Beim Einbau der Soundmodule ist darauf zu achten dass keine metallischen Teile im Fahrzeug berührt werden dürfen! Die Montage erfolgt am zweckmäßigsten mittels eines Stücks Doppelklebeband.

Beim Anlöten der Leitungen unbedingt FeinlötKolben verwenden und entsprechende Vorsicht walten lassen!

Der Lautsprecher sollte zur optimalen Wiedergabe so montiert werden dass er durch eine geeignete Öffnung des Fahrzeuges direkt ins Freie abstrahlen kann. Grundsätzlich wird der für den jeweiligen Einbauplatz größtmögliche Lautsprecher empfohlen. Eine so genannte Schallkapsel ist nicht erforderlich – Das Lokomotivgehäuse ist ein viel besserer und größerer Resonanzraum.

**Bitte beachten Sie, dass, laut EMV-Gesetz, der Baustein nur innerhalb von Fahrzeugen betrieben werden darf, die das CE-Zeichen tragen.**

Die Zuordnung der Funktionen kann per CV geändert werden - siehe Tabelle weiter unten in dieser Anleitung. Die werksseitige Einstellung der Funktionen entnehmen Sie ebenfalls dieser Tabelle.

Über die Geräuschnummer #8 kann bei Modulen der Serie micro-IS4 das Aus- bzw. Einblenden des gesamten Geräusches auf eine Funktionstaste gelegt werden. Fährt die Lok z.B. aus dem sichtbaren Bereich einer Modellbahnanlage heraus (Schattenbahnhof), so kann durch Einschalten dieser Funktionstaste (f8 bei werksseitiger Einstellung) der gesamte Ton weich ausgeblendet werden. Modulintern wird der Sound auch im ausgeblendeten Zustand gemäß der jeweiligen Fahrsituation weiter generiert. Wird der Sound über das Abschalten der Sonderfunktionstaste wieder allmählich eingeblendet, so erklingt der Sound weiterhin immer richtig entsprechend der momentanen Fahrsituation.

Eine Lautstärkeregelung kann zusätzlich zur Einstellung per CV auch durch Einschleifen eines Potis (50 oder 100Ohm, 0,5 bis 1 Watt Belastbarkeit) oder eines entsprechenden Vorwiderstandes in die Lautsprecherzuleitung erfolgen. Werksseitig sind die Module auf etwa drei viertel der maximalen Lautstärke eingestellt.

Für Anwendungsfälle bei denen die vom Modul abgegebene Lautstärke nicht ausreicht kann der externe 6 Watt-Verstärker NFV 06 zusätzlich angeschlossen werden.

Für weitergehende Anwendungen und für fortgeschrittene Ansprüche sind bei

**DIETZ MODELLBAHNTECHNIK** weitere Soundmodule erhältlich.

Die Funktionen der Module der Serie micro-IS4 können über die SUSI Schnittstelle eines Decoders oder direkt über den Programmierer **DIETZ MODELLBAHNTECHNIK** SUSI-PRU programmiert werden. Die Programmierung erfolgt über CVs. Die Vorgehensweise hierzu entnehmen Sie bitte der Anleitung Ihres verwendeten Geräts.

### **Einstellungen zur dynamischen Soundänderung**

Alle Einstellungen sind ab Werk auf durchschnittliche Werte voreingestellt und können mittels CV-Programmierung geändert werden.

So können Einstellungen, die eine Änderung des Sounds an die augenblickliche Fahrsituation betreffen, auf den jeweils verwendeten Loktyp angepasst werden. Die Einstellungen betreffen die Soundänderung bei Laständerungen (Bergauf- und Bergabfahrten), die Geschwindigkeitsschwelle für den Einsatz des Bremsenquietschens und die Einschaltsschwelle für den Lüfter.

Diese Einstellungen sind teilweise in den CV-Banks 1 und 2 (Achtung Expertenmodus!) abgespeichert und sollten nur von Sachkundigen verstellt werden. Ab Werk sind diese auf bestmögliche Erfahrungswerte abgespeichert und müssen im normalen Betrieb nicht geändert werden.

### **Programmierung**

Die Grundlage aller Einstellungsmöglichkeiten von Decoder und Soundmodulen bilden die Configurations-Variablen (CVs) gemäß NMRA/DCC-Norm. Das Soundmodul micro-IS4 kann über den **DIETZ MODELLBAHNTECHNIK** Programmierer SUSI-PRU oder über den Lokdecoder programmiert werden. Hierzu ist eine geeignete Zentrale notwendig die die entsprechenden CVs programmieren kann (z.B. die Intellibox von Uhlenbrock, DigitalPlus von Lenz).

## CV-Tabelle für Geräuschmodule micro-IS4

### Standardeinstellungen

| CV   | Beschreibung  | Wertebereich                                 | default      |
|--|---|--|--------------|
| 897  | SUSI Adressbereich – Achtung wenn CV 897=2 oder 3 sind alle folgenden CVs + 40 bzw. +80<br><b>Hinweis:</b> CV 897 muss <u>vor</u> dem Einbau eingestellt werden. Nach Einbau mehrerer SUSI Module darf CV 897 nicht mehr verstellt werden da sonst die Module nicht mehr einzeln einstellbar sind!  | 1-3  | 1            |
| 900  | Herstellerkennung   | read only                                    | 115          |
| 901  | Softwareversion   | read only                                    |              |
| 902  | Gesamtlautstärke des Sounds   | 50-200                                       | 192          |
| 903  | Soundauswahl für f 0  | ab Werk kein Sound                           | 0            |
| 904  | Soundauswahl für f 1  | ab Werk Signalhorn                           | 2            |
| 905  | Soundauswahl für f 2  | ab Werk Geräusch ein                         | 3            |
| 906  | Soundauswahl für f 3  | ab Werk Entkuppler                           | 4            |
| 907  | Soundauswahl für f 4  | ab Werk Achtungspfeiff                       | 16           |
| 908  | Soundauswahl für f 5  | ab Werk Glocke oder Signalhorn 2             | 1            |
| 909  | Soundauswahl für f 6  | ab Werk Stationsansage                       | 6            |
| 910  | Soundauswahl für f 7  | ab Werk kein Sound (reserviert für Dampf)    | 0            |
| 911  | Soundauswahl für f 8  | ab Werk Fader                                | 8            |
| 912  | Soundauswahl für f 9  | ab Werk Schaffnerpfeiff kurz                 | 5            |
| 913  | Soundauswahl für f10  | ab Werk kein Sound (reserviert für Licht FH) | 0            |
| 914  | Soundauswahl für f11  | ab Werk Pumpe / Luftpresser                  | 15           |
| 915  | Soundauswahl für f12  | ab Werk kein Sound                           | 0            |
| 916  | Soundauswahl für f13  | ab Werk Ansage Abfahren                      | 11           |
| 917  | Soundauswahl für f14  | ab Werk Schippen / Türschließen              | 14           |
| 918  | Soundauswahl für f15  | ab Werk kein Sound (reserviert für Licht TW) | 0            |
| 919  | Soundauswahl für f16  | ab Werk Schaffnerpfeiff lang                 | 12           |
| 920  | Soundauswahl für f17  | ab Werk Pantograph (bei Elloks)              | 9            |
| 921  | Soundauswahl für f18  | je nach Modul unterschiedlich belegt *       | *            |
| 922  | Soundauswahl für f19  | je nach Modul unterschiedlich belegt *       | *            |
| 923  | Soundauswahl für f20  | je nach Modul unterschiedlich belegt *       | *            |
| 924  | Soundauswahl für f21  | je nach Modul unterschiedlich belegt *       | *            |
| 925  | Soundauswahl für f22  | je nach Modul unterschiedlich belegt *       | *            |
| 926  | Soundauswahl für f23  | je nach Modul unterschiedlich belegt *       | *            |
| 927  | Soundauswahl für f24  | je nach Modul unterschiedlich belegt *       | *            |
| 928  | Soundauswahl für f25  | je nach Modul unterschiedlich belegt *       | *            |
| 929  | Soundauswahl für f26  | je nach Modul unterschiedlich belegt *       | *            |
| 930  | Soundauswahl für f27  | je nach Modul unterschiedlich belegt *       | *            |
| 931  | Soundauswahl für f28  | je nach Modul unterschiedlich belegt *       | *            |
| 933  | Sound-Abschaltzeit bei längerem Stand: 0= aus, 1...255 = Sekunden   |  | 0            |
| 934  | Schaltswelle für Lüfter   | 0=sofort ab Losfahren      255=nie an        | 0-255<br>200 |
| 935  | Konfiguration<br>Bit 0 (Wert 1) = 0 Auspuffschlag Dampflok nur über Reedkontakt<br>Bit 0 = 1 Auspuffschlag Dampflok automatisch und per Reed<br>Bit 1 (Wert 2) = 1 Pause vor dem Wiederholen der Pfeife<br>Bit 2 (Wert 4) = 1 Auspuffschläge halbieren<br>Bit 3 (Wert 8) = 1 Bremsenquietschen bei Zentralen-Fahrstufe = 0 abschalten<br>Bit 4 (Wert 16) = 1 Ausgang Feuer dauernd an solange Heizer schaufelt (Bit 4 Wert 0 = Flackern)<br>Bit 5 (Wert 32) = 1 Lautstärke Fahrgeräusch reduzieren<br>Bit 6 (Wert 64) = 1 Ändern der Faderzeit auf 8 Sekunden und automatisch an beim Einschalten<br>Bit 7 (Wert 128) = 0 Endstufe immer eingeschaltet<br>Bit 7 = 1 Endstufe abgeschaltet, wenn Ton aus | 0...195                                      | 137          |
| 936  | Schwelle für aktivieren der Bremse  | 10-255                                       | 80           |
| 937  | Leerlaufzeit in Sekunden**  | 0=nie rein      255=nie von alleine aus      | 0-255<br>15  |
| 938  | Auspuffschläge max. (bei Betrieb ohne Kontakt)  | 0-100  | 0            |
| 939  | Auspuffschläge min. (bei Betrieb ohne Kontakt)  | 50-255                                       | 245          |
| * Je nach Modul ist die Belegung mancher Funktionen ab Werk unterschiedlich belegt. Den Modulen wird eine Liste mitgeliefert welche Soundnummer mit welchem dazugehörigen Geräusch belegt ist.<br>** sollte bei Ellok grundsätzlich auf 255 eingestellt werden |   |  |              |
| 1021   | Einstellung der zu programmierenden Bank - Modus nur für Experten ! – siehe nächste Seite   | 0-3  | 0            |

## CVs Bank A (1) (hierzu CV 1021 = 1) - Diverse Soundeinstellungen

### Einstellungen / Informationen für Experten



|   |   |           |     |
|---|---|-----------|-----|
| 1021  | Einstellung der zu programmierenden Bank – für alle nachfolgenden Einstellungen = 1   |           |     |
| Nachfolgend die zusätzlichen Einstellungen im Expertenmodus. Hierzu CV-Bank1 benutzen, d.h. C'                      |   |           |     |
| <b>Achtung! wir empfehlen dringend nach Beenden Ihrer Einstellungen den Wert in CV 1021 wieder auf 0 zu setzen!</b> |   |           |     |
| 900A  | Hardware-Version (Product ID)   | read only | 3   |
| 901A  | Zusatzinformation Hardware- / Software Version, etc....   | read only | 1   |
| 903A  | relative Lautstärke für User-Sound # 200 (sofern .DS3 mit entsprechendem Sound geladen)   | 25-255    | 128 |
| 904A  | relative Lautstärke für User-Sound # 201 (sofern .DS3 mit entsprechendem Sound geladen)   | 25-255    | 128 |
| 905A  | relative Lautstärke für User-Sound # 202 (sofern .DS3 mit entsprechendem Sound geladen)   | 25-255    | 128 |
| 906A  | relative Lautstärke für User-Sound # 203 (sofern .DS3 mit entsprechendem Sound geladen)   | 25-255    | 128 |
| 914 A   | Funktion für Alternativlautstärke (in CV 908 B)   | 0-28,31   | 21  |
| 919A  | Bit 0=1 Bei Diesellok zwingend in Leerlauf wenn Zentrale = 0<br>Bit 1=1 Abschalten Bremsenquietschen sobald Fahrstufe Zentrale wieder größer 0<br>Bit 2=1 Kanal 1 auch ohne Standgeräusch (ggf. aber nicht in Fahrt)<br>Bit 5=1 Kanal 4 auch ohne Standgeräusch (ggf. aber nicht in Fahrt)<br>Bit 6=1 Gesamtlautstärke auf absolutes Maximum erhöhen (Achtung Gefahr des Übesteuerns!)<br>Bit 7=1 Sperre für Lastanhebung | 0-3       | 0   |
| 920A  | Bit 0=0 Externer Eingang nur in Fahrt (Kurvenquietschen) Bit 0=1 Externer Eingang auch im Stillstand<br>Bit 1=1 Ausgang 1 abgeschaltet<br>Bit 2=1 Ausgang 2 abgeschaltet  |           |     |
| 921A  | Abschaltsschwelle für Kurzschlusserkennung je 40mA 1= 40mA 10= 400mA  | 1-16      | 16  |
| 922A  | Fahrstufe unterhalb derer kein Kurvenquietschen ausgelöst wird (wenn in CV 920A Bit 0= 0) wirkt nur auf den externen Eingang  | 0-127     | 16  |
| 923A  | Fahrstufe oberhalb derer kein Kurvenquietschen ausgelöst wird (wenn in CV 920A Bit 0= 0) wirkt nur auf den externen Eingang   | 0-127     | 48  |
| 924A  | Funktion mit der der externe Eingang bei Ellok und Diesellok abgeschaltet werden kann<br>Werte von 0-28 werden den Funktionen F0 bis F28 zugeordnet Wert = 31 bedeutet keine Abschaltung  | 0-28,31   | 31  |
| 925A  | Funktion mit der die Wartezeit in CV 926A abgeschaltet werden kann<br>Werte von 0-28 werden den Funktionen F0 bis F28 zugeordnet Wert = 31 bedeutet keine Abschaltung   | 0-28,31   | 31  |
| 926A  | Wartezeit beim Anfahren 0=keine 255= Vorgabe aus Sound-Datei<br>32ms pro Wert (also 30 = eine Sekunde, 60= 2 Sekunden, 254 = 8,13 Sekunden)   | 0-254     | 255 |
| 927A  | Bei Dampflok Lastzeit bei Aktivierung durch Beschleunigen   | 5-20      | 5   |
| 928A  | Bei Dampflok Lastzeit bei Aktivierung durch Lastzunahme   | 5-20      | 10  |
| 929A  | Dampfausgang im Stand wenn Sound an 0 - 100 %   | 0-100     | 20  |
| 930A  | Dampfausgang in Fahrt wenn Sound an 0 - 100 %   | 0-100     | 80  |
| 931A  | Dampfausgang im Leerlauf wenn Sound an 0 - 100 %  | 0-100     | 35  |
| 932A  | Dampfausgang beim Anfahren wenn Sound an 0 - 100 %<br>während der Wartezeit (CV926A) wird ein angeschlossener Dampferzeuger mit diesem Wert vorgeheizt  | 0-100     | 100 |
| nachfolgend Einstellungen für automatisch auslösbare Sounds beim Losfahren  |   |           |     |
| 933A  | Abzuwartende Standzeit für automatisches Auslösen Sound #16 Pfiif kurz 0 = immer 255 = nie  | 0-255     | 255 |
| 934A  | Standzeit für automatische Soundfunktion #99 (Anfahrzischen) 0 = ab 1 Sekunde 255 = nie   | 0-255     | 90  |
| nachfolgend dynamische Einstellungen  |   |           |     |
| 935A  | Erkennung „schneller“   | 128-140   | 129 |
| 936A  | Erkennung „langsamer“   | 100-127   | 124 |
| 937A  | Empfindlichkeit auf Laständerungen 1 = reagiert sehr schnell 8 = sehr langsam   | 1-8       | 6   |
| 938A  | Auslöseschwelle bei Motorlastzunahme 128 = Tonänderung bei Lastzunahme ausgeschaltet  | 0-128     | 3   |
| 939A  | Auslöseschwelle bei Motorlastabnahme 128 = Tonänderung bei Lastabnahme ausgeschaltet  | 0-128     | 3   |

**Geräuschmodule ausschließlich für den bestimmungsgemäßen Gebrauch einsetzen!  
Zulässiger Temperaturbereich 0 - 70 C° Vor Feuchtigkeit schützen!**

**Die Soundmodule micro-IS4 sind kein Kinderspielzeug und dürfen wegen verschluckbarer Kleinteile und wegen herstellungsbedingter scharfer Ecken und Kanten auch nicht in Kinderhände gelangen!**

Weitere Informationen bei Ihrem Fachhändler oder unter [www.d-i-e-t-z.de](http://www.d-i-e-t-z.de)



## CVs Bank B (2) (hierzu CV 1021 = 2) - Lautstärkeeinstellungen

| CV    |   |   | Beschreibung  | erl. Werte | default |
|-------|---|---|---|------------|---------|
| 1     | 2 | 3 | < SUSI Adressbereich  |            |         |
| 900 B |   |   | Lautstärke Auspuffschläge (nur bei Dampflok)                | 0-128      |         |
| 901 B |   |   | Lautstärke für Sound Nummer 01                              |            | 255     |
| 902 B |   |   | Lautstärke für Sound Nummer 02                              |            | 255     |
| 903 B |   |   | Lautstärke für Stand- und Fahrgeräusche                     |            | 255     |
| 904 B |   |   | Lautstärke für Sound Nummer 04                              |            | 255     |
| 905 B |   |   | Lautstärke für Sound Nummer 05                              |            | 255     |
| 906 B |   |   | Lautstärke für Sound Nummer 06                              |            | 255     |
| 907 B |   |   | Lautstärke für Sound Nummer 07                              |            | 255     |
| 908 B |   |   | Alternativlautstärke (Umschaltbar per Funktion aus CV 914A) |            | 64      |
| 909 B |   |   | Lautstärke für Sound Nummer 09                              |            | 255     |
| 910 B |   |   | Lautstärke für Sound Nummer 10                              |            | 255     |
| 912 B |   |   | Lautstärke für Sound Nummer 12                              |            | 255     |
| 913 B |   |   | Lautstärke für Sound Nummer 13                              |            | 255     |
| 914 B |   |   | Lautstärke für Sound Nummer 14                              |            | 255     |
| 915 B |   |   | Lautstärke für Sound Nummer 15                              |            | 255     |
| 916 B |   |   | Lautstärke für Sound Nummer 16                              |            | 255     |
| 917 B |   |   | Lautstärke für Sound Nummer 17                              |            | 255     |
| 918 B |   |   | Lautstärke für Sound Nummer 18                              |            | 255     |
| 919 B |   |   | Lautstärke für Sound Nummer 19                              |            | 255     |
| 920 B |   |   | Lautstärke für Sound Nummer 20                              |            | 255     |
| 921 B |   |   | Lautstärke für Sound Nummer 21                              |            | 255     |
| 922 B |   |   | Lautstärke für Sound Nummer 22                              |            | 128     |
| 923 B |   |   | Lautstärke für Sound Nummer 23                              |            | 128     |
| 924 B |   |   | Lautstärke für Sound Nummer 24                              |            | 128     |
| 925 B |   |   | Lautstärke für Sound Nummer 25                              |            | 128     |
| 926 B |   |   | Lautstärke für Sound Nummer 26                              |            | 128     |
| 927 B |   |   | Lautstärke für Sound Nummer 27                              |            | 128     |
| 928 B |   |   | Lautstärke für Sound Nummer 28                              |            | 128     |
| 929 B |   |   | Lautstärke für Sound Nummer 29                              |            | 128     |
| 930 B |   |   | Lautstärke für Sound Nummer 30                              |            | 128     |
| 931 B |   |   | Lautstärke für Sound Nummer 31                              |            | 128     |
| 932 B |   |   | Lautstärke für Sound Nummer 32                              |            | 128     |
| 933 B |   |   | Lautstärke für Sound Nummer 33                              |            | 128     |
| 934 B |   |   | Lautstärke für Sound Nummer 34                              |            | 128     |
| 935 B |   |   | Lautstärke für Sound Nummer 35                              |            | 128     |
| 936 B |   |   | Lautstärke für Sound Nummer 36                              |            | 128     |
| 937 B |   |   | Lautstärke für Sound Nummer 37                              |            | 128     |
| 938 B |   |   | Lautstärke für Sound Nummer 38                              |            | 128     |
| 939 B |   |   | Lautstärke für Sound Nummer 39                              |            | 128     |

**Bitte Beachten – Wenn CV Wert = 0 dann ist der Sound nicht zu hören. Dies kann dazu benutzt werden einzelne Sounds abzuschalten**

### Neue Sounds ins Modul laden

Soll der Sound des Moduls geändert werden, so muss das Modul vom Lokdecoder getrennt werden und mit dem SUSI Stecker an den Programmierer DIETZ SUSI-PRS / PRU angeschlossen werden.. Neue Sounds befinden sich auf der dem Programmierer beiliegenden CD oder zum downloaden im Internet unter [www.d-i-e-t-z.de / downloads / sounds](http://www.d-i-e-t-z.de/downloads/sounds). Die Bedienungsschritte zum Ändern der Sounds finden Sie in der Bedienungsanleitung zum Programmierer SUSI-PRS / PRU.

### Eigene Sounds ins Modul laden

Die Module micro-IS4 sind vorbereitet für das Bespielen mit eigenen Sounds. Dazu benötigen Sie die entsprechenden Programme und den Programmierer SUSI-PRU.

### Betrieb mehrerer Sound- oder Sonderfunktionsmodule an einem Lokdecoder

Wenn mehrere (bis zu drei) Sound- oder Sonderfunktionsmodule an einem Decoder mit SUSI Schnittstelle gemeinsam betrieben werden, kann jedem Modul über die CV 897 ein eigener CV-Adressbereich zugeordnet werden, damit alle Module unabhängig voneinander programmiert werden können. Hierzu wird zunächst nur jedes Modul einzeln an den Lokdecoder oder an den Programmierer angeschlossen. Jedem Modul kann jetzt über die CV 897 ein eigener CV-Adressbereich 1,2 oder 3 zugeordnet werden. Werden danach alle Module gemeinsam angeschlossen, so kann jedes Modul über seinen eigenen CV-Adressbereich angesprochen und programmiert werden. Die geänderten CV Adressen je nach CV-Adressbereich sind in der Liste der CVs aufgeführt. Bitte beachten Sie, dass die Erläuterungen in den vorangegangenen Abschnitten sich auf den Adressbereich 1 beziehen. Bei Änderung des Adressbereiches, bitte die entsprechenden CV-Adressen benutzen (Im SUSI-Bereich 2 alle Werte +40 oder im SUSI-Bereich 3 alle Werte +80).

### CVs Bank C (3) (hierzu CV 1021 = 3) - Soundparameter

| CV  |   |   | Beschreibung  | erl. Werte | default |
|-----|---|---|---|------------|---------|
| 1   | 2 | 3 | < SUSI Adressbereich  |            |         |
| 900 | C |   | Dieselrampe nach Leerlauf   | 20-127     | 40      |
| 901 | C |   | Fahrstufe bei der in den nächst höheren Gang geschaltet wird (SUSI Norm 127 x2) |            | 30      |
| 902 | C |   | Fahrstufe bei der in den nächst höheren Gang geschaltet wird                    |            | 60      |
| 903 | C |   | Fahrstufe bei der in den nächst höheren Gang geschaltet wird                    |            | 90      |
| 904 | C |   | Fahrstufe bei der in den nächst höheren Gang geschaltet wird                    |            | 127     |
| 905 | C |   | Fahrstufe bei der in den nächst höheren Gang geschaltet wird                    |            | 127     |
| 906 | C |   | Fahrstufe bei der in den nächst höheren Gang geschaltet wird                    |            | 127     |
| 907 | C |   | Fahrstufe bei der in den nächst höheren Gang geschaltet wird                    |            | 127     |
| 908 | C |   | Fahrstufe bei der in den nächst höheren Gang geschaltet wird                    |            | 127     |
| 909 | C |   | Fahrstufe bei der in den nächst höheren Gang geschaltet wird                    |            | 127     |
| 910 | C |   | Fahrstufe bei der in den nächst höheren Gang geschaltet wird                    |            | 127     |
| 911 | C |   | Fahrstufe bei der in den nächst höheren Gang geschaltet wird                    |            | 127     |
| 912 | C |   | Fahrstufe bei der in den nächst höheren Gang geschaltet wird                    |            | 127     |
| 913 | C |   | Fahrstufe bei der in den nächst höheren Gang geschaltet wird                    | 127        |         |
| 914 | C |   | Dynamikbereich - möglich 100 – 200% 0=100% 255 = 200% (.78% schritte)           | 100-255    | 20      |
| 915 | C |   | Dynamikbereich  |            | 40      |
| 916 | C |   | Dynamikbereich  |            | 40      |
| 917 | C |   | Dynamikbereich  |            | 100     |
| 918 | C |   | Dynamikbereich  |            | 0       |
| 919 | C |   | Dynamikbereich  |            | 0       |
| 920 | C |   | Dynamikbereich  |            | 0       |
| 921 | C |   | Dynamikbereich  |            | 0       |
| 922 | C |   | Dynamikbereich  |            | 0       |
| 923 | C |   | Dynamikbereich  |            | 0       |
| 924 | C |   | Dynamikbereich  |            | 0       |
| 925 | C |   | Dynamikbereich  |            | 0       |
| 926 | C |   | Dynamikbereich  |            | 0       |
| 927 | C |   | Zeitrampe (ACHTUNG 0 = 256!)  |            | 2       |
| 928 | C |   | Zeitrampe   |            | 3       |
| 929 | C |   | Zeitrampe   |            | 4       |
| 930 | C |   | Zeitrampe   |            | 5       |
| 931 | C |   | Zeitrampe   |            | 0       |
| 932 | C |   | Zeitrampe   |            | 0       |
| 933 | C |   | Zeitrampe   |            | 0       |
| 934 | C |   | Zeitrampe   |            | 0       |
| 935 | C |   | Zeitrampe   |            | 0       |
| 936 | C |   | Zeitrampe   |            | 0       |
| 937 | C |   | Zeitrampe   |            | 0       |
| 938 | C |   | Zeitrampe   |            | 0       |
| 939 | C |   | Zeitrampe   |            | 0       |

### CVs Bank D (4) (hierzu CV 1021 = 4) - Soundparameter

| CV   |   |   | Beschreibung                                 | erl. Werte | default |
|--|---|---|--|------------|---------|
| 1  | 2 | 3 | < SUSI Adressbereich                         |            |         |
| 929  | D |   | Lüfter Diesel-Elektrisch (VL 232 Ludmilla)   | 0-128      | 128     |
| 932  | D |   | Lautstärke Bremsenquietschen manuell         |            | 255     |
| 933  | D |   | Lautstärke Kurvenquietschen                  |            | 255     |
| 936  | D |   | Lautstärke für Schalten                      |            | 128     |
| 937  | D |   | Lautstärke für Bremsenquietschen automatisch |            | 255     |
| 938  | D |   | Lautstärke Richtungswechsel                  |            | 128     |
| <b>Bitte Beachten – Wenn CV Wert = 0 dann ist der Sound nicht zu hören. Dies kann dazu benutzt werden einzelne Sounds abzuschalten</b> |   |   |  |            |         |

**Geräuschmodule ausschließlich für den bestimmungsgemäßen Gebrauch einsetzen!  
Zulässiger Temperaturbereich 0 - 70 C°  
Vor Feuchtigkeit schützen!**

**Die Soundmodule micro-IS4 sind kein Kinderspielzeug und dürfen wegen verschluckbarer Kleinteile und wegen herstellungsbedingter scharfer Ecken und Kanten auch nicht in Kinderhände gelangen!**

Weitere Informationen bei Ihrem Fachhändler oder unter [www.d-i-e-t-z.de](http://www.d-i-e-t-z.de)

## Anschlüsse Geräuschmodule micro-IS4

### Anschlüsse:

Alle Anschlüsse unbedingt mit geeignetem FeinlötKolben durchführen! Module die durch ungeeignetes Lötwerkzeug beschädigt wurden können nicht auf Garantie repariert werden! Unbedingt darauf achten dass der Lautsprecherausgang keinesfalls kurzgeschlossen wird - Zerstörungsgefahr für das Modul!

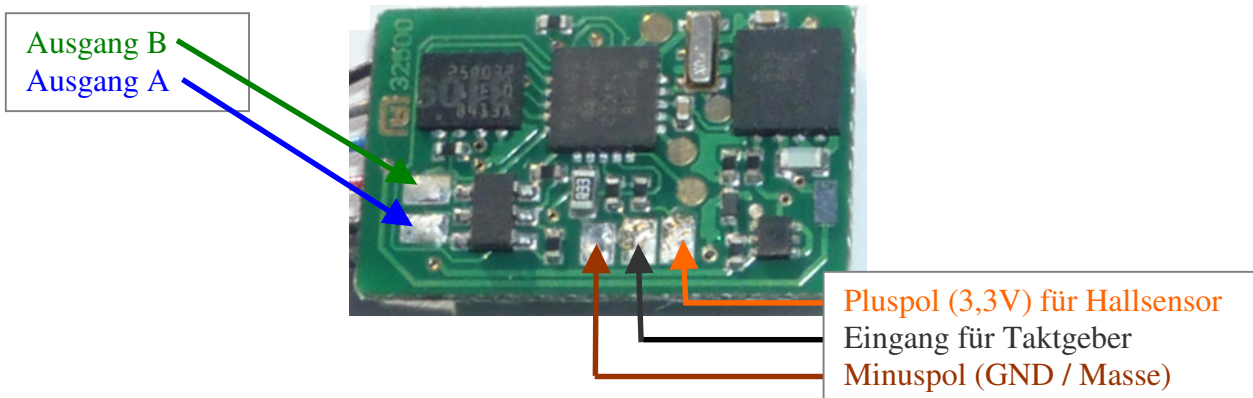
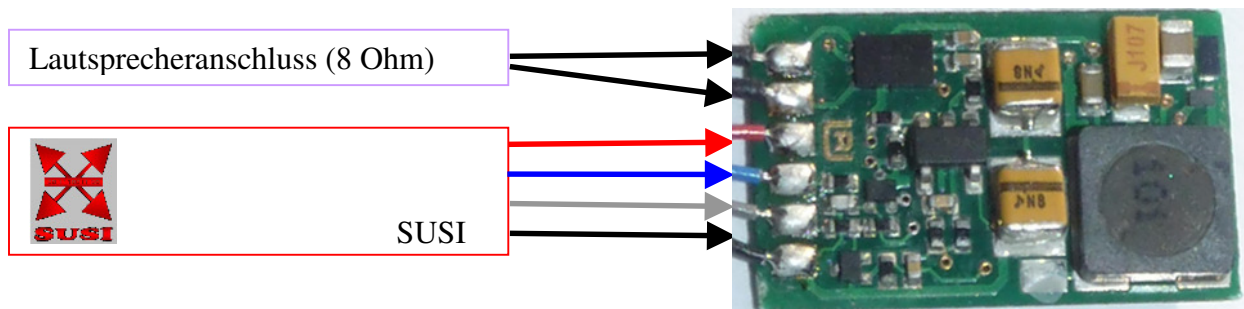

Soll der Auspuffschlag einer Dampflok radsynchron erfolgen muss am Eingang Taktgeber ein entsprechendes Signal erzeugt werden. Dies kann im einfachsten Fall durch einen mechanischen Kontakt oder durch einen Reedkontakt (SRK) und Magnete am Rad oder an der Achse erfolgen. Die Kontakte werden an die Anschlüsse „Eingang für Taktgeber“ und am Minuspol (GND) angeschlossen. Mechanisch verschleißfrei arbeitet ein Hallsensor (z.B. Infineon TLE 4906) der zusätzlich noch den Anschluss „Pluspol für Hallsensor“ (Ausgang 3,3Volt max 2mA) benötigt. Prinzipiell kann auch eine entsprechende Lichtschranke Verwendung finden. Diese wird grundsätzlich wie der Hallsensor angeschlossen. Den entsprechenden Anschlussplan entnehmen Sie bitte der Bedienungsanleitung / den Herstellerangaben der Lichtschranke. Achten Sie beim Anschluss unbedingt darauf dass der Anschluss „Pluspol für Hallsensor“ nicht gegen Masse (GND) kurzgeschlossen wird, das Soundmodul kann dadurch zerstört werden. Anschlussplan für TLE 4906 am Ende der Anleitung.

Das Soundmodul besitzt zwei Funktionsausgänge die nach Minuspol geschaltet werden (Anschluss wie an Lokdecoder mit Gegenpol an U+).

An den beiden Ausgängen können im Dampflokbetrieb ein Raucherzeuger 16-19 Volt (B) und ein Glühbirchen 16-24V 30mA (A) zur Feuersimulation angeschlossen werden. Der Raucherzeuger bei Dampfloks wird situationsabhängig mit dem Sound eingeschaltet und angesteuert (siehe CV Tabelle).

Bei Elloks oder Straßenbahnen können 2 Glühbirchen angeschlossen werden für Bremsen (Bremslicht oder Simulation glühender Bremscheiben) (B) und Flackern für Pantographen (Abrissfunke) (A).

Bei Diesellok ist nur der Ausgang Bremsen (B) aktiv.

## Anschluss Hallsensor an micro-IS4

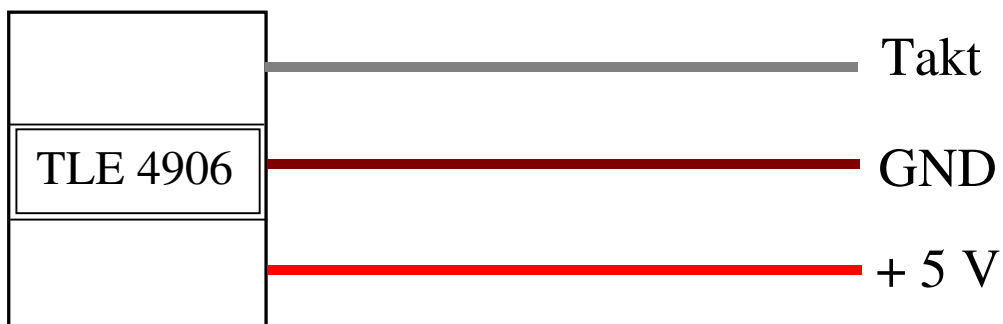



| Sound-Nummern Belegung Standard für Soundmodule micro-IS4 |                                     |       |             |  |
|---|-------------------------------------|-------|-------------|--|
| Funktion / Sound-Nummer                                   | Dampflokom                          | E-Lok | Diesellokom | Bemerkungen  |
| F1 / # 02   | Signalhorn 1 / Pfeife 1             |       |             |  |
| F2 / # 03   | Geräusch an                         |       |             |  |
| F3 / # 04   | Kupplung                            |       |             |  |
| F4 / # 16   | Achtungspfeiff                      |       |             | Auch automatisch nach Standzeit (einstellbar per CV)                                       |
| F5 / # 01   | Glocke oder Signalhorn 2 / Pfeife 2 |       |             | unterschiedlich belegt je nach Loktyp  |
| F6 / # 06   | Stationsansage                      |       |             |  |
| F7 / # 0  | ab Werk kein Sound                  |       |             | üblicherweise benutzt für Funktion „Dampf“   |
| F8 / # 08   | Fader                               |       |             |  |
| F9 / # 05   | Schaffnerpfeiff kurz                |       |             |  |
| F10 / # 0   | ab Werk kein Sound                  |       |             | üblicherweise benutzt für Funktion „Feuerschein oder bei Diesellokom fürs Führerhauslicht“ |
| F11 / # 15  | Pumpe / Luftpresser                 |       |             | unterschiedlich belegt je nach Loktyp  |
| F12 / # 0   | ab Werk kein Sound                  |       |             |  |
| F13 / # 11  | Ansage Abfahren                     |       |             | unterschiedlich belegt je nach Loktyp  |
| F14 / # 14  | Schippen / Türschließton            |       |             | unterschiedlich belegt je nach Loktyp  |
| F15 / # 0   | ab Werk kein Sound                  |       |             |  |
| F16 / # 12  | Schaffnerpfeiff lang                |       |             |  |

Durch Eintragen der Sound-Nummer in eine der CVs 903-931 wird das ausgewählte Geräusch der gewünschten Funktion zugeordnet.

| Sound- und Funktions-Nummern für Soundmodule micro-IS4 sortiert nach Nummer |  |
|---|--|
| x = 0   | kein Sound wird aktiviert  |
| x = 1   | Glocke oder Horn 2   |
| x = 2   | Pfeife oder Signalhorn 1   |
| x = 3   | Stand- und Fahrgeräusch der Lok  |
| x = 4   | Entkupplergeräusch   |
| x = 5   | Schaffnerpfeiff kurz   |
| x = 6   | Stationsansage   |
| x = 7   | nicht belegt, vorgesehen für mögliche zukünftige Erweiterungen                               |
| x = 8   | Ein- bzw. Ausblenden des gesamten Sounds (Fader)   |
| x = 9   | Kupplung auf und zu / Pantograph   |
| x = 10  | nicht belegt, vorgesehen für mögliche zukünftige Erweiterungen                               |
| x = 11  | Ansage Abfahren  |
| x = 12  | Schaffnerpfeiff lang   |
| x = 13  | Injektor / Druckluft   |
| x = 14  | Schippen / Türschließergeräusch  |
| x = 15  | Luftpumpe / Luftpresser  |
| x = 16  | Achtungspfeiff – auch automatisch auslösbar, Einstellung in CV 933 A                         |
| x = 17  | Abblasen / nicht belegt  |
| x = 18  | Schüttelrost / nicht belegt  |
| x = 19  | Rangierfunk  |
| x = 20  | Ansage 2   |
| x = 21  | Bremsluft  |
| x = 22-39   | - unterschiedliche Belegung je nach Modul / Nicht bei allen Modulen belegt*                  |
| x = 92  | Bremsenquietschen manuell  |
| x = 93  | Kurvenquietschen manuell   |
| x = 95  | Seuthe Ausgang immer an auf Maximum (auch wenn Sound aus)                                    |
| x = 96  | Seuthe Ausgang immer aus (auch wenn x = 95 aktiviert oder Sound an)                          |
| x = 97  | Bremsengeräusch komplett abschalten per Funktion   |
| x = 98  | Lüfter - auch automatisch auslösbar ab einstellbarer Fahrstufe, Einstellung in CV 937        |
| x = 99  | Anfahrzischen manuell (bei Dampflokom) – auch automatisch auslösbar, Einstellung in CV 934 A |

andere als die oben genannten Werte sind unzulässig und können zu Fehlfunktionen führen

\* bei Modulen die entsprechend belegt sind ist der Anleitung ein zusätzliches Blatt beigelegt auf der die Sounds gelistet sind

Die angegebenen Soundnummern entsprechen unserer Standardprogrammierung. Abweichungen bei einzelnen Sounds sind jedoch möglich.

Die Geräusche 13, 14 und 15 werden je nach Traktionsart und Modul auch automatisch abgespielt





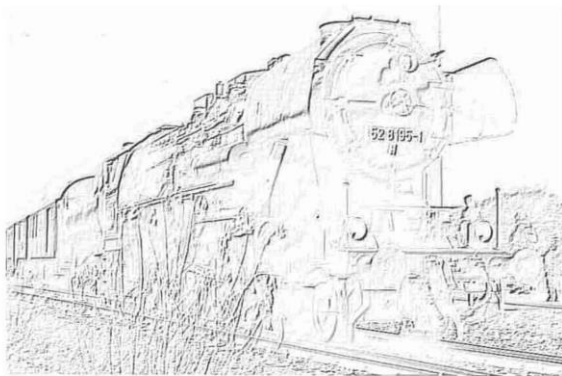

## **Digitale Modellbahnsteuerung Erwin Klambauer**

**Verkauf - Beratung - Einbauservice**

---

Kolpingstr. 20  
90542 Eckental

Tel 09126 / 2932992  
Fax 09126 / 288382  
email: [Info@mobadigi.de](mailto:Info@mobadigi.de)  
Web: [www.mobadigi.de](http://www.mobadigi.de)